

DRINK PLUS

indelB

istruzioni per l'uso

instructions for use

instrucciones de uso

instructions d'utilisation

bedienungsanleitung

инструкции по использованию

إرشادات الاستخدام

DRINK PLUS

5 - 9	ITALIANO
10 - 14	ENGLISH
15 - 19	ESPAÑOL
20 - 24	FRANÇAIS
25 - 29	DEUTSCH
30 - 34	РУССКИЙ
39 - 43	العربية

indelB

DRINK PLUS 220V

MODELLI / MODELS / MODELES / MODÈLES / MODELLE / МОДЕЛИ / الموديل	DRINK 20 PLUS	DRINK 20 PLUS PV	DRINK 30 PLUS	DRINK 30 PLUS PV	DRINK 40 PLUS	DRINK 40 PLUS PV	DRINK 60 PLUS	DRINK 60 PLUS PV
CLASSE DI PRODOTTO / PRODUCT CLASSIFICATION / CLASSE DE PRODUITO / CLASSE DE PRODUIT / PRODUCTKLASSE / ТОВАРНАЯ КАТЕГОРИЯ	20 l	20 l	30 l	30 l	40 l	40 l	60 l	60 l
DIMENSIONI (mm) / DIMENSIONS (mm) / DIMENSIONES (mm) / DIMENSIONS (mm) / ABMESSUNGEN (mm) / РАЗМЕРЫ (الابعاد (ارتفاع*عرض*عمق))	440x420 x380	440x420 x390	520x390 x400	520x390 x410	555x400 x470	555x400 x480	570x490 x485	570x490 x495
TENSIONE (V) / VOLTAGE (V) / TENSION (V) / VOLTAGE (V) / SPANNUNG (V) / НАПРЯЖЕНИЕ الجهد الكهربائي	220~240	220~240	220~240	220~240	220~240	220~240	220~240	220~240
POTENZA NOMINALE (W) / RATED INPUT (W) / POTENCIA NOMINAL (W) / PUISSANCE NOMINALE (W) / NENNLEISTUNG (W) / НОМИНАЛЬНАЯ МОЩНОСТЬ الطاقة	60	60	60	60	60	60	68	68
PESO NETTO (Kg) / NET WEIGHT (Kg) / PESO NETO (Kg) / POIDS NET (Kg) / NETTOGEWICHT (Kg) / ВЕС NETTO (Kg) الوزن الصافي	14	17.4	15.5	18.6	18	21.6	20.6	25.4
FREQUENZA NOMINALE / RATED FREQUENCY / FREQUENCE NOMINALE / NENNFREQUENZ / FRECUENCIA NOMINAL / НОМИНАЛЬНАЯ ЧАСТОТА تردد مصنف	50Hz/ 60Hz	50Hz/ 60Hz	50Hz/ 60Hz	50Hz/ 60Hz	50Hz/ 60Hz	50Hz/ 60Hz	50Hz/ 60Hz	50Hz/ 60Hz

Indel B si riserva il diritto di modificare le caratteristiche tecniche e di design senza preavviso.

Design and Specifications are subject to modification without notice.

Technische Änderungen jederzeit und ohne Vorankündigung vorbehalten.

Indel B se réserve le droit d'effectuer tout changement technique et de design sans préavis.

Indel B se reserva el derecho de realizar modificaciones en cualquier momento y sin aviso previo.

ИНДЕЛЬ В оставляет за собой право изменять технические характеристики, а так же дизайн без предупреждения
تحتفظ Indel B بالحق في تغيير الخصائص التقنية والتصميمية دون سابق إنذار

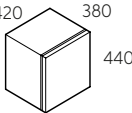
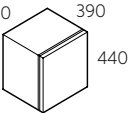
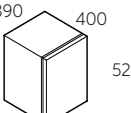
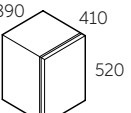
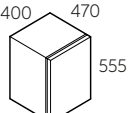
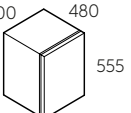
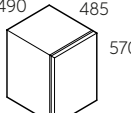
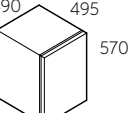
 <p>DRINK 20 PLUS</p>	 <p>DRINK 20 PLUS PV</p>	 <p>DRINK 30 PLUS</p>	 <p>DRINK 30 PLUS PV</p>
 <p>DRINK 40 PLUS</p>	 <p>DRINK 40 PLUS PV</p>	 <p>DRINK 60 PLUS</p>	 <p>DRINK 60 PLUS PV</p>

DRINK PLUS_(220V)_IM_20190418

GENERALITÀ

Tutti i minibar della serie Drink Plus funzionano col sistema ad assorbimento che garantisce assoluta silenziosità ed affidabilità non avendo organi meccanici in movimento.



AVVERTENZE



ATTENZIONE!

Questo apparecchio è destinato ad un utilizzo professionale (hotel, nave da crociera o similari).

Il minibar è destinato ad un utilizzo ad incasso

I minibar non possono essere installati all'aperto, nemmeno nel caso in cui siano riparati da una tettoia; dovranno essere inseriti in un mobile e non lasciati in libera installazione.

Nei collegamenti si consiglia di ricorrere a prolunghe e prese multiple; nel caso in cui il minibar sia installato tra altri elementi di arredo, controllare che il cavo non subisca piegature o compressioni pericolose.

Non venire in contatto con le parti posteriori del minibar poiché esiste un rischio residuo di ustione, toccando parti calde, e ferita, toccando elementi metallici.

Non eseguire interventi di pulizia o manutenzione senza aver prima scollegato il minibar dalla rete di alimentazione; non basta, infatti, portare il selettore, posto sotto la lampada, su OFF per eliminare ogni rischio di contatto elettrico.

Per garantire un buon funzionamento e un consumo contenuto di elettricità è importante che l'installazione sia eseguita correttamente. Per un funzionamento ottimale assicurarsi che il minibar sia posto su un piano perfettamente orizzontale e che sia garantita l'aerazione del gruppo refrigerante.

IndelB non si assume la responsabilità per eventuali danni a persone o cose e/o al minibar stesso, derivati da un'installazione differente da quella illustrata in questo manuale.



ATTENZIONE!

Tenere il frigorifero lontano dal fuoco e da sostanze incandescenti prima di smaltirlo.



ATTENZIONE!

Questo apparecchio non può essere utilizzato su mezzi di trasporto pubblici.



ATTENZIONE!

Sorvegliare i bambini affinché non giochino con questo apparecchio.



ATTENZIONE!

Questa apparecchiatura può essere utilizzata da bambini di età superiore agli 8 anni e da persone con ridotte capacità fisiche, sensoriali o mentali o con mancanza di esperienza e conoscenza, solo se sorvegliati o istruiti relativamente all'utilizzo sicuro dell'apparecchiatura e ai rischi coinvolti. I bambini non devono giocare con l'apparecchiatura, inoltre non devono eseguire la pulizia e la manutenzione in assenza di sorveglianza.



ATTENZIONE!

Scollegare l'alimentazione prima di eseguire la pulizia e la manutenzione.



ATTENZIONE!

L'apparecchiatura è solo per uso interno.



ATTENZIONE!

Non conservare sostanze esplosive, tra cui contenitori di aerosol con gas infiammabile insieme a questa apparecchiatura.

DRINK PLUS 220V



ATTENZIONE!

Mantenere prive di ostruzioni le aperture di ventilazione dell'apparecchiatura o della struttura che la incorpora.



ATTENZIONE!

Non usare dispositivi meccanici o altri mezzi per accelerare il processo di scongelamento, che non siano quelli consigliati dal produttore.



ATTENZIONE!

Non danneggiare il circuito del refrigerante.



ATTENZIONE!

Non usare dispositivi elettrici all'interno dei vani per la conservazione dei cibi dell'apparecchiatura, a meno che non siano del tipo consigliato dal produttore.



ATTENZIONE!

Non conservare in questa apparecchiatura sostanze esplosive quali lattine spray con un propellente infiammabile.



ATTENZIONE!

Rischio di incendio o di scossa elettrica.



ATTENZIONE!

Prestare attenzione a non danneggiare il circuito del refrigerante. Esso contiene ammoniaca (R717). Tale gas è infiammabile.



ATTENZIONE!

Qualora si verifichi un danno al circuito del refrigerante, accertarsi che nella stanza non vi siano fiamme né fonti di accensione. Ventilare la stanza.



ATTENZIONE!

Non lasciare che oggetti caldi tocchino le parti in plastica dell'apparecchiatura.



ATTENZIONE!

Non conservare gas e liquidi infiammabili all'interno dell'apparecchiatura.



ATTENZIONE!

Non porre prodotti o oggetti infiammabili, né prodotti che contengono liquido infiammabile, all'interno, vicino o sopra l'apparecchiatura.



ATTENZIONE!

Non toccare il condensatore. Scotta!



ATTENZIONE!

- Usare il minibar solo per il raffreddamento e la conservazione di bevande e snack chiusi.
- Nel minibar non conservare alimenti deperibili.
- Gli alimenti possono essere conservati nella loro confezione originale o in contenitori idonei.
- Il minibar non è previsto per entrare a contatto con i cibi.
- Il minibar non è previsto per la corretta conservazione di farmaci. Per tali prodotti vedere le istruzioni del foglietto illustrativo.

INSTALLAZIONE

Per un'ottimale installazione del minibar è opportuno:

- assicurarsi che sia posto su un piano perfettamente orizzontale;
- garantire l'aerazione del gruppo frigorifero praticando delle aperture per l'ingresso e l'uscita dell'aria come indicato in figura 01.

AERAZIONE

Il sistema refrigerante ad assorbimento emette calore e richiede una buona aerazione, sono perciò poco adatti gli ambienti con una ventilazione non perfetta. Il minibar va installato in un ambiente servito da un'apertura che assicuri il necessario ricambio d'aria (vedi figura 01) ed è indispensabile non coprire od ostruire le griglie che permettono la buona ventilazione dell'apparecchio. Inoltre va evitato il posizionamento dello stesso in un luogo direttamente esposto alla luce solare o nei pressi di altre fonti di calore. Inserendo il minibar nel mobile, fare sporgere il gruppo refrigerante nel condotto d'aerazione, garantendo una sezione minima all'ingresso e all'uscita dell'aria di 200 cm² (vedi figura 01).

COLLEGAMENTO ELETTRICO E MESSA A TERRA

Prima di inserire la spina nella presa di corrente assicurarsi che la tensione di rete sia corrispondente a quella indicata sulla targhetta dati tecnici (posta all'interno del minibar) e che la presa sia dotata di un regolare impianto di messa a terra, come prescrivono le normative sulla sicurezza degli impianti elettrici. Inoltre la presa elettrica deve essere in grado di sopportare il carico massimo di potenza dell'apparecchio, indicata sulla targhetta stessa.



ATTENZIONE!

Se la presa non è dotata di impianto di messa a terra o nel caso in cui si utilizzino prese multiple o adattatori il Costruttore declina ogni responsabilità per eventuali danni a persone o cose e/o al minibar stesso.



ATTENZIONE!

L'utente deve avere sempre accesso alla spina di alimentazione.

DRINK PLUS 220V

USO

In posizione "OFF" l'apparecchio è spento. "OFF" indica l'arresto. Da "*" l'apparecchio è in funzione; "**" corrisponde alla temperatura massima (più calda).

APPLICAZIONE TRAINO

(vedi figura 03)

Il traino è un dispositivo, formato da due parti A e B, che permette di far aderire la porta del Minibar alla porta del mobile nel quale è inserito, sia in fase di apertura che in fase di chiusura.

Per l'installazione del traino occorre:

- avvitare la parte A alla porta del Minibar;
- aprire la porta del Minibar a 90°;
- avvitare la parte B, perfettamente orizzontale, sulla parte interna dell'anta del mobile, e inserirla nella parte A in modo che possa svolgere la funzione di guida di scorrimento.



ATTENZIONE!

Per garantire la corretta chiusura della porta del frigorifero, assicurarsi che la distanza tra la parte interna dell'anta del mobile e la parte esterna della porta del frigorifero non sia superiore a 9 mm (vedi figura 03).

CAMBIO SENSO APERTURA PORTA

Nei modelli ad incasso la porta può esser agganciata all'antina del mobile che lo contiene, attraverso l'apposito traino che ne consente l'apertura simultanea (sistema a trascinamento). Nel caso in cui il senso di apertura della porta sia invertito rispetto a quello dell'antina del mobile, lo si può cambiare procedendo come segue:

- svitare le viti che fissano la piastra A alla struttura del frigorifero;
- estrarre la boccola con perno B e la boccola chiusa C dalle rispettive piastre ed invertire la posizione;
- estrarre il perno D dalla propria sede ed inserirlo in quella opposta;
- inserire il perno superiore nel foro del frontalino E opposto alla posizione precedente;
- rimontare la piastra A tramite le relative viti (vedi figura 04).

DISPOSITIVO DI SEGNALAZIONE E CONTROLLO APERTURE PORTA

Il sistema è costituito da un sensore posizionato nel profilo in plastica che sovrasta la porta del Drink Plus (vedi figura 05).

Il sensore fornisce un segnale in funzione della posizione della porta del minibar (aperta o chiusa). Tale sensore è collegato ad un cavo bipolare che fuoriesce dalla parte posteriore del minibar.



ATTENZIONE!

Se la spia (LED) non funziona o il cavo di alimentazione è danneggiato, farli sostituire dal produttore, dal suo servizio di assistenza o da personale adeguatamente qualificato, onde evitare ogni rischio.



ATTENZIONE!

Quando si smaltisce il frigorifero, smontare la porta anteriore.

MANUTENZIONE

- Pulire regolarmente l'interno e l'esterno del frigorifero utilizzando esclusivamente acqua tiepida e detersivo neutro.
- Dopo il lavaggio risciacquare con acqua pulita e asciugare accuratamente con un panno morbido.
- Non utilizzare: prodotti specifici per vetri e specchi; detersivi liquidi; in polvere, o spray; solventi; alcool; ammoniaca o prodotti abrasivi.
- In caso di non utilizzo si consiglia di asciugare bene l'interno e di lasciare la porta semiaperta per aerare l'interno.

In caso di mancato o anomalo funzionamento verificare che:

- a) la spina sia correttamente inserita nella presa di rete;
- b) la tensione di rete sia corrispondente a quella indicata nella tabella DATI TECNICI;
- c) il selettore non sia sulla posizione di "OFF";
- d) il frigorifero non sia posto in prossimità di fonti di calore o sotto il sole.



ATTENZIONE!

L'apparecchio è raffreddato tramite ammoniaca. Ogni 12 mesi verificare il buono stato dell'unità refrigerante ed in particolare la presenza di perdite (identificabili per la presenza di macchie gialle) in corrispondenza dei punti di saldatura dei tubi.

Nell'eventualità di una perdita procedere come segue:

- Spegnerne l'apparecchio
- Aerare l'ambiente
- Informare il Service Indel B

SOLO PER VENDITE ALL'INTERNO DELLA COMUNITÀ EUROPEA (UE)

Questo apparecchio è contrassegnato in conformità alla Direttiva Europea 2012/19/EU (WEEE). Il simbolo sul prodotto indica che questo prodotto non deve essere trattato come rifiuto domestico. Garantire che questo prodotto non venga immesso nell'ambito dei flussi dei rifiuti urbani ma trattato come RAEE professionale.



DRINK PLUS 220V

GENERAL INFORMATION

Every minibar of the Drink Plus series works with an absorption system which ensures absolute silence and reliability, since there are no moving mechanical parts.



WARNINGS



WARNING!

The Minibar must be used as built-in model.

The minibars cannot be installed in the open, even if they are covered by a canopy. Inset minibars will have to be set into an item of furniture and not left free standing.

When connecting the minibar do not to use multi-socket extensions and make sure that the cable does not kink or become compressed if the minibar is being fitted between other elements of furniture.

Avoid contact with the back of the minibar, as there is a residual risk of burns if you touch hot parts and injuries if you touch metal elements.

Remember that any cleaning or maintenance work should only be carried out after the minibar has been disconnected from the mains. Please note that it is not sufficient to set the switch, located below the lamp to OFF to avoid any risk of electrical contact.

Only if the appliance is correctly installed will it give the best possible performance and reliability. If the minibar is to work satisfactorily, it must be installed on a completely level surface and properly ventilated. IndelB shall not be responsible for any injuries to persons or damage to property and/or the minibar itself, which are the result of any installation not complying with the installation procedure shown in this manual.



WARNING!

Please keep the products away from the fire or similar glowing substance before you dispose the refrigerator.



WARNING!

The appliance cannot be used in public transportation.



WARNING!

Young children should be supervised to ensure that they do not play with the appliance.



WARNING!

This appliance can be used by children aged from 8 years and above and persons with reduced physical, sensory or mental capabilities or lack of experience and knowledge if they have been given supervision or instruction concerning use of the appliance in a safe way and understand the hazards involved. Children shall not play with the appliance. Cleaning and user maintenance shall not be made by children without supervision.



WARNING!

Disconnect the power supply before cleaning and maintenance.



WARNING!

The appliance is for indoor use only.



WARNING!

Do not store explosive substances such as aerosol cans with a flammable propellant in this appliance.



WARNING!

This product is designed to serve professional purposes (hotels, cruise ships or similar).



WARNING!

Keep ventilation openings, in the appliance enclosure or in the built-in structure, clear of obstruction.



WARNING!

Do not use mechanical devices or other means to accelerate the defrosting process, other than those recommended by the manufacturer.



WARNING!

Do not damage the refrigerant circuit.



WARNING!

Do not use electrical appliances inside the food storage compartments of the appliance, unless they are of the type recommended by the manufacturer.



WARNING!

Do not store explosive substances such as aerosol cans with a flammable propellant in this appliance.



WARNING!

Risk of fire and electrical shock or fire.



WARNING!

Be careful not to cause damage to the refrigerant circuit. It contains ammonia (R717). This gas is flammable.



WARNING!

If damage occurs to the refrigerant circuit, make sure that there are no flame and sources of ignition in the room. Ventilate the room.



WARNING!

Do not let hot items touch the plastic parts of the appliance.



WARNING!

Do not store flammable gas and liquid in the appliance.



WARNING!

Do not put flammable products or items that are wet with flammable products in, near or on the appliance.



WARNING!

Do not touch the con-denser. It is hot!

DRINK PLUS 220V



WARNING!

- Use the minibar exclusively for cooling and storing closed beverages and snacks.
- Do not store any perishable food in the minibar.
- Food may only be stored in its original packaging or in suitable containers.
- The minibar is not intended to be brought into contact with food.
- The minibar is not intended for the proper storage of medicines. See the instructions in the package leaflet for the medicinal product.

INSTALLATION

To make sure the minibar is correctly installed it is advisable to:

- ensure it is set on a completely level surface
- guarantee that the refrigeration unit is ventilated by practising opening the door for the entry and exit of the air as shown in Figure 01.

VENTILATION

The absorption refrigeration system gives off heat and requires a good level of ventilation and must be placed in a well-ventilated environment. The minibar should be installed in an environment with an opening to provide the necessary change of air (see Fig 01) and under no circumstances should the grills, which provide good ventilation for the appliance, be covered or blocked. Also remember never to set the unit in an area directly exposed to sunlight or near other sources of heat. When fitting the Minibar in the furnishing unit, make sure that the cooling unit protrudes in the ventilation duct and guarantee that there is a section for the air intake and outlet of at least 200 cm² (see Fig. 01).

ELECTRICAL CONNECTION AND EARTHING

Before connecting the plug to the mains, make sure the mains voltage corresponds to that shown on the rating plate (located inside the minibar) and that the socket has a normal earthed system as required by safety regulations for electrical systems. The electrical socket must also be able to support the maximum power loading of the appliance indicated on the plate itself.



WARNING!

If the socket is not fitted with an earthed system or if multiple sockets or adapters are used, the manufacturer shall not be liable for any injuries to persons or damage to property and/or the minibar itself.



WARNING!

The user must always be able to access the plug.

USE

In position "OFF", the device is switched off. "OFF" means stop. From "**", the device operates; "*" corresponds to the maximum temperature (warmest).

APPLYING THE DRAFT

(see figure 03)

The draft is a device - consisting of two parts, A and B - which connects the door of the Minibar to the door of the piece of furniture it is fitted into, both when opening and when closing.

To install the draft, proceed as follows:

- screw the part A onto the door of the Minibar;
- open the door of the Minibar by 90°;
- screw the part B, perfectly horizontal, to the inside of the leaf of the piece of furniture, and fit it into the part A so it can work as a sliding guide.



WARNING!

To ensure a correct closing of the refrigerator door, make sure that the distance between the inner part of the unit door and the outside part of the refrigerator door does not exceed 9 mm (see Figure 03).

CHANGE THE OPENING DOOR DIRECTION

In the niche versions, the door can be hooked onto the leaf of the cabinet housing through the drawing line which allows for simultaneous opening (dragging system). If the door opens in the opposite direction from the leaf of the cabinet, proceed as follows:

- unscrew the screws which fasten the plate A to the structure of the refrigerator;
- take the bush with the pin B and the open bush C out from their plates and exchange their position;
- take the pin D out from its seat and fit it into the opposite one;
- fit the top pin into the hole of the front panel E opposite its previous position;
- put the plate A back using the relevant screws (see figure 04).

SIGNALLING DEVICE AND DOOR OPENING CONTROL

This system consists of a sensor placed in the plastic profile above the Drink Plus door (see figure 05).

The sensor delivers a signal based on the position of the minibar door (open or closed). This sensor is connected to a two-pole cable coming out of the back of the minibar.



WARNING!

If the lamp (LED) and power cord is damaged, it must be replaced by the manufacturer or its service agent or a similarly qualified person in order to avoid a hazard.



WARNING!

If you dispose the fridge, you must take off the front door.

DRINK PLUS 220V

MAINTENANCE

- Regularly clean the inside and outside of the refrigerator using only warm water and a neutral detergent.
- Subsequent to washing, rinse with clean water and dry thoroughly using a soft cloth.
- Do not use the following: special glass and mirror cleaning products, liquid, powder, or spray detergents, alcohol, ammonia or abrasive products.
- If you are not using the minibar, we suggest cleaning it well inside and leaving the door ajar to ventilate the interior.

In the event of failure or a technical fault, make sure that:

- a) the plug is correctly plugged into the mains socket;
- b) the mains voltage corresponds to the voltage shown on the TECHNICAL DATA table;
- c) the switch is not at the position "OFF";
- d) the fridge is not near sources of heat or exposed to sunlight.



WARNING!

Ammonia is used as a coolant. Once for year check if there are leakages on the welding points of the cooling unit (presence of yellow marks).

In the event of leakage , proceed as follows:

- Switch off the appliance.
- Air the room
- Inform authorized Indel B customer services.

ONLY FOR SALES WITHIN THE EUROPEAN COMMUNITY (EU)

This appliance is marked according to the European Directive 2012/19 / EU (WEEE). The symbol on the product indicates that this product should not be treated as household waste.

Ensure that this product is not entered as part of the flows of municipal waste but treated as professional WEEE.



GENERALIDADES

Todos los minibar de la serie Drink Plus funcionan con el sistema de absorción que garantiza un silencio total y una confianza absoluta, sin piezas mecánicas en movimiento.



ADVERTENCIAS



¡ATENCIÓN!

Este aparato está destinado a un uso profesional (hoteles, buques de crucero o similares).

El minibar debe utilizarse como un modelo empotrado.

Los minibares no pueden instalarse ni al aire libre ni debajo de un techado. Los modelos se deben empotrar en un mueble.

Para efectuar las conexiones se aconseja no recurrir a prolongaciones y tomas múltiples; si el minibar se instala entre otros artefactos, controlar que el cable no esté doblado ni comprimido.

No tocar las partes posteriores del minibar ya que existe un riesgo residual de quemadura por contacto con partes calientes y de heridas por contacto con elementos metálicos.

No efectuar la limpieza ni el mantenimiento sin antes desconectar el minibar de la red de alimentación; no basta colocar el selector que está debajo de la lámpara en OFF para eliminar todo riesgo de contacto eléctrico.

Para garantizar un buen funcionamiento y un bajo consumo de electricidad es importante que la instalación se lleve a cabo correctamente. Para optimizar el funcionamiento el minibar debe estar colocado sobre un plano perfectamente horizontal y el grupo refrigerante debe tener una buena aireación.

IndelB no asume la responsabilidad de eventuales daños a personas, cosas y/o al minibar mismo en caso de una instalación diferente de la ilustrada en este manual.



¡ATENCIÓN!

Tener el producto lejos del fuego y de sustancias incandescente antes de eliminar el frigorífico.



¡ATENCIÓN!

Este aparato no se puede utilizar sobre medios de transportes públicos.



¡ATENCIÓN!

Vigilar a los niños para que no jueguen con este aparato.



¡ATENCIÓN!

Este aparato puede ser utilizado por niños mayores de 8 años y por personas con capacidades físicas, sensoriales o mentales reducidas, o sin experiencia ni conocimientos, siempre y cuando estén vigilados o hayan recibido formación sobre el uso seguro y sobre los riesgos derivados del mismo. Los niños no deben jugar con el aparato ni realizar operaciones de limpieza o de mantenimiento si no están vigilados.



¡ATENCIÓN!

Desconecte la alimentación antes de realizar las operaciones de limpieza y mantenimiento.



¡ATENCIÓN!

El aparato está destinado única y exclusivamente a un uso en espacios interiores.



¡ATENCIÓN!

No conserve sustancias explosivas como, por ejemplo, recipientes de aerosol con gas inflamable, junto con este aparato.

DRINK PLUS 220V



¡ATENCIÓN!

Mantenga libres de obstrucciones las aberturas de ventilación del aparato o de la estructura que lo incorpora.



¡ATENCIÓN!

No utilice dispositivos mecánicos u otros medios para acelerar el proceso de descongelación, que no sean los recomendados por el fabricante.



¡ATENCIÓN!

No dañe el circuito del refrigerante.



¡ATENCIÓN!

No utilice dispositivos eléctricos dentro de los compartimentos para la conservación de los alimentos del aparato, a menos que sean del tipo recomendado por el fabricante.



¡ATENCIÓN!

No almacene en este aparato sustancias explosivas tales como latas de aerosol con un propelente inflamable.



¡ATENCIÓN!

Riesgo de incendio o de descarga eléctrica.



¡ATENCIÓN!

Tenga cuidado de no dañar el circuito del refrigerante. Contiene amoníaco (R717). Este gas es inflamable.



¡ATENCIÓN!

En caso de que se produzca un daño en el circuito del refrigerante, asegúrese de que en la sala no haya llamas ni fuentes de ignición. Ventile la sala.



¡ATENCIÓN!

No permita que haya objetos calientes en contacto con las partes de plástico del aparato.



¡ATENCIÓN!

No almacene gases y líquidos inflamables dentro del aparato.



¡ATENCIÓN!

No coloque productos u objetos inflamables, ni productos que contengan líquido inflamable, dentro, cerca o encima del aparato.



¡ATENCIÓN!

No toque el condensador. ¡Quema!



¡ATENCIÓN!

- Usar el minibar únicamente para el enfriamiento y la conservación de bebidas y aperitivos cerrados.
- No conservar alimentos perecederos en el minibar.
- Los alimentos pueden conservarse en su envase original o en envases adecuados.
- El minibar no está diseñado para entrar en contacto con los alimentos.
- El minibar no está diseñado para la correcta conservación de medicamentos. Para estos productos, consultar las instrucciones del prospecto.

INSTALACIÓN

Para que la instalación del minibar sea óptima es oportuno:

- asegurarse de que esté colocado sobre un plano perfectamente horizontal;
- garantizar la aireación del grupo refrigerante practicando aberturas para la entrada y la salida del aire según se indica en la figura 01.

AIREACIÓN

El sistema refrigerante por absorción emite calor y requiere una buena aireación. Por eso no es adecuado para ambientes que no estén perfectamente ventilados. El minibar debe instalarse en un ambiente provisto de una abertura que asegure la necesaria renovación del aire (ver figura 01) y es indispensable no cubrir ni obstruir las parrillas de ventilación. Además no debe emplazarse en un lugar expuesto directamente a la luz solar ni cerca de otras fuentes de calor. Al insertar del Minibar en el mueble, dejar sobresalir el conjunto refrigerante en el conducto de aeración para garantizar en el lado entrada y salida de aire una sección mínima igual a 200 cm² (ver Figura 01)

CONEXIÓN ELÉCTRICA Y PUESTA A TIERRA

Antes de enchufar la clavija en el tomacorriente, asegurarse de que la tensión de la red coincida con la indicada en la placa de los datos técnicos (ubicada en el interior del minibar) y que el tomacorriente esté dotado de conexión a tierra como prescriben las normativas de seguridad sobre instalaciones eléctricas. Además, el tomacorriente debe poder soportar la potencia máxima absorbida por el aparato, que está indicada en la placa.



¡ATENCIÓN!

Si el tomacorriente no está dotado de un equipo de conexión a tierra, o si se utilizan tomas múltiples o adaptadores, el Fabricante se exime de toda responsabilidad por eventuales daños a personas o cosas y/o al minibar mismo.



¡ATENCIÓN!

Es obligatorio que el usuario está en condición de alcanzar fácilmente el enchufe de alimentación.

DRINK PLUS 220V

USO

En posición «OFF» el aparato esta desconectado. «OFF» significa parada. De «*», el aparato funciona; «*» corresponde a la temperatura máxima (más cálida).

APLICACIÓN DEL APARATO DE ARRASTRE

(véase figura 03)

El aparato de arrastre es un dispositivo que consta de dos partes - A y B - y que facilita la adherencia entre el portillo del Minibar y el portillo del mueble en el cual está empotrado, tanto en la fase de apertura como en la fase de cierre.

Observar las instrucciones detalladas a continuación para instalar el aparato de arrastre:

- atornillar la parte A al portillo del Minibar;
- abrir el portillo del Minibar a 90°;
- atornillar la parte B en posición perfectamente horizontal sobre la parte interior de la puerta del mueble y fijarla dentro de la parte A, de manera que pueda actuar como guía deslizante.



¡ATENCIÓN!

Para garantizar el correcto cierre de la puerta de la nevera, asegúrese que la distancia entre la parte interior de la puerta de la unidad y el exterior de la puerta del refrigerador no es mayor que 9 mm (véase la figura 03).

CAMBIO DE LA DIRECCIÓN DE APERTURA DE LA PUERTA

En los modelos empotrados la puerta se puede enganchar a la puerta del mueble que lo contiene, a través del arrastre adecuado que permite la apertura simultánea (sistema de arrastre). En el caso que el sentido de apertura de la puerta esté invertido con respecto al de la puerta del mueble, se puede cambiar procediendo de la manera siguiente:

- destornillar los tornillos que fijan la plancha A a la estructura del frigorífico;
- extraer el buje con perno B y el buje cerrado C de las planchas respectivas e invertir la posición;
- extraer el perno D de su lugar e insertarlo en el sitio opuesto;
- insertar el perno superior en el orificio del frontal E opuesto a la posición precedente;
- remontar la plancha A a través de los tornillos adecuados (ver figura 04).

DISPOSITIVO DE SEÑALACIÓN Y CONTROL APERTURA PUERTA

El sistema está constituido por un sensor colocado en el perfil de plástico que domina la puerta del Drink Plus (ver figura 05).

El sensor proporciona una señal en función de la posición de la puerta del minibar (abierta o cerrada). Tal sensor está conectado a un cable bipolar que sobresale de la parte superior del minibar.



¡ATENCIÓN!

Si el piloto (LED) no funciona o el cable de alimentación está dañado, hacerlo sustituir por el productor, por su servicio de asistencia o por personal convenientemente cualificado, con el fin de evitar cualquier riesgo.



¡ATENCIÓN!

Cuando se elimine el frigorífico, desmontar la puerta anterior.

MANTENIMIENTO

- Limpie regularmente el interior y el exterior del frigorífico utilizando solamente agua tibia y detergente neutro.
- Tras el lavado, enjuáguelo con agua limpia y séquelo perfectamente con un paño suave.
- No utilice: productos específicos para cristales y espejos; detergentes líquidos, en polvo, o en aerosol; disolventes; alcohol; amoníaco o productos abrasivos.
- Caso de que no se utilice el minibar, se aconseja secar bien el interior y dejar la puerta semiabierta para ventilar el interior.

En caso de que funcione en forma anómala o no funcione, verificar si:

- a) la clavija está insertada correctamente en el tomacorriente;
- b) la tensión de la red coincide con la indicada en la tabla de DATOS TÉCNICOS;
- c) el selector está en posición "O";
- d) el minibar está cerca de fuentes de calor o bajo el sol.



¡ATENCIÓN!

El aparato está refrigerado mediante amoníaco. Cada 12 meses, verifique el buen estado de la unidad refrigerante y, en particular, la presencia de pérdidas (identificables por la presencia de manchas amarillas) en correspondencia con los puntos de soldadura de los tubos.

En caso de pérdida, siga el siguiente procedimiento:

- Apague el aparato
- Ventile el ambiente
- Informe al Servicio de asistencia Indel B.

SÓLO PARA LAS VENTAS DENTRO DE LA COMUNIDAD EUROPEA (UE)

Este aparato está marcado en conformidad con la Directiva Europea 2012/19/EU (WEEE). El símbolo presente en el producto indica que este último no debe ser tratado como un residuo doméstico.

Este producto debe ser tratado como un RAEE profesional, por lo que debe garantizarse que no entre en la cadena de los flujos de residuos urbanos.



DRINK PLUS 220V

GÉNÉRALITÉS

Tous les minibars de la série Drink Plus fonctionnent avec le système à absorption, qui garantit une absence de bruit et une fiabilité absolues du moment qu'il n'a pas d'organes mécaniques en mouvement.



CONSIGNES



ATTENTION !

L'appareil est destiné à un usage professionnel (hôtels, navires de croisière ou similaires).

Le Minibar doit être utilisé comme modèle encastré.

Les minibars ne peuvent pas être installés en plein air, pas même dans le cas où ils seraient abrités sous un auvent ; ils devront être insérés dans un meuble et non pas installés librement.

Au niveau des branchements, il est déconseillé d'utiliser des rallonges et des prises multiples ; si le minibar est installé entre d'autres éléments d'ameublement, contrôler que son câble n'est pas dangereusement plié ou comprimé.

Éviter tout contact avec les parties postérieures du minibar puisqu'il existe un risque résiduel de brûlure, en touchant des parties chaudes, et de blessure, en touchant des éléments métalliques.

N'effectuer aucune intervention de nettoyage ou d'entretien sans avoir auparavant débranché le minibar du réseau d'alimentation ; il ne suffit pas en effet de positionner sur OFF le sélecteur situé sous la lampe pour éliminer tout risque de contact électrique.

Pour garantir un bon fonctionnement et une faible consommation d'électricité, il est important que l'installation soit correctement effectuée. Pour un fonctionnement dans les meilleures conditions, s'assurer que le minibar est positionné sur un plan parfaitement horizontal et que l'aération du groupe réfrigérant est bien assurée.

IndelB décline toute responsabilité en cas d'éventuels dommages causés à des personnes ou des objets et/ou au minibar, suite à une installation différente de celle illustrée dans ce manuel.



ATTENTION !

Maintenir le réfrigérateur loin du feu ou de substances incandescentes similaires avant de le jeter.



ATTENTION !

L'appareil ne peut pas être employé dans le transport public.



ATTENTION !

Surveiller les enfants pour s'assurer qu'ils ne jouent pas avec l'appareil.



ATTENTION !

Cet appareil peut être utilisé par des enfants d'âge supérieur à 8 ans et par des personnes souffrant de handicaps physiques, sensoriels ou mentaux à condition d'être surveillés ou informés de sa bonne utilisation et des risques auxquels il expose. Les enfants ne doivent pas jouer avec l'appareil, en outre ils ne doivent en aucun cas effectuer le nettoyage ou l'entretien sans surveillance.



ATTENTION !

Couper l'alimentation avant d'effectuer le nettoyage et l'entretien.



ATTENTION !

L'appareil est uniquement prévu pour être utilisé en intérieur.



ATTENTION !

Ne pas conserver de substances explosives, entre autres des aérosols contenant des gaz inflammables, à proximité de cet appareil.



ATTENTION !

Veiller à ce que les ouvertures de ventilation de l'appareil ou de la structure à laquelle il est intégré ne soient pas obstruées.



ATTENTION !

Ne pas utiliser de dispositifs mécaniques ni de moyens pour accélérer la décongélation autres que ceux conseillés par le fabricant.



ATTENTION !

Ne pas endommager le circuit de réfrigérant.



ATTENTION !

Ne pas utiliser d'appareils électriques à l'intérieur des compartiments destinés à la conservation des aliments, à moins qu'ils ne soient du type recommandé par le fabricant.



ATTENTION !

Ne pas conserver dans cet appareil des produits explosifs tels que des bombes de spray contenant un gaz inflammable.



ATTENTION !

Risque d'incendie ou de décharge électrique.



ATTENTION !

Veiller à ne pas endommager le circuit de réfrigérant. Il contient de l'ammoniaque (R717). Ce gaz est inflammable.



ATTENTION !

En cas de dommage causé au circuit de réfrigérant, s'assurer de l'absence de flammes et de sources d'ignition dans la pièce. Ventiler la pièce.



ATTENTION !

Veiller à éviter tout contact entre des objets chauds et les parties en plastique de l'appareil.



ATTENTION !

Ne pas conserver de gaz ni de liquides inflammables à l'intérieur de l'appareil.



ATTENTION !

Ne pas placer de produits ou d'objets inflammables, ni de produits contenant un liquide inflammable, à l'intérieur, à proximité ou sur l'appareil.



ATTENTION !

Ne pas toucher le condensateur. Risque de brûlure !

DRINK PLUS 220V



ATTENTION !

- Utiliser le minibar uniquement pour le refroidissement et la conservation de boissons et snacks fermés.
- Ne pas conserver d'aliments périssables dans le minibar.
- Les aliments peuvent être conservés dans leur conditionnement d'origine ou dans des récipients appropriés.
- Le minibar n'est pas prévu pour entrer en contact avec des aliments.
- Le minibar n'est pas prévu pour la conservation de médicaments. Pour ces produits, se reporter aux instructions figurant dans la notice.

INSTALLATION

Pour une installation optimale du minibar, il convient :

- de s'assurer qu'il est positionné sur un plan parfaitement horizontal
- de garantir l'aération du groupe frigorifique en pratiquant des ouvertures pour l'entrée et la sortie de l'air comme indiqué sur la figure 01.

AERATION

Le système réfrigérant à absorption dégage de la chaleur et exige une bonne ventilation. Le minibar doit être installé dans un meuble ayant des ouvertures qui assurent la circulation d'air (voir figure 01) et il est indispensable de ne pas couvrir ou obstruer les grilles qui permettent la bonne ventilation de l'appareil. Il faut de plus éviter le positionnement de ce dernier dans un endroit directement exposé à la lumière du soleil ou près d'autres sources de chaleur. Pendant l'introduction du Minibar dans le meuble, le ventilateur doit être engagé dans le conduit de ventilation, en garantissant une section d'arrivée et de sortie d'air d'au moins 200 cm² (voir Figure 01)

BRANCHEMENT ELECTRIQUE ET MISE A LA TERRE

Avant d'introduire la fiche dans la prise de courant, s'assurer que la tension de réseau correspond bien à la tension indiquée sur la plaquette signalétique (située à l'intérieur du minibar) et que la prise est dotée d'une installation régulière de mise à la terre, ainsi que le prescrivent les normes en matière de sécurité des installations électriques. La prise électrique doit en outre être à même de supporter la charge maximale de puissance de l'appareil indiquée sur la plaquette.



ATTENTION !

Si la prise n'est pas dotée d'une installation de mise à la terre ou si l'on utilise des prises multiples ou des adaptateurs, le Constructeur décline toute responsabilité en cas d'éventuels dommages causés à des personnes ou des objets et/ou au minibar.



ATTENTION !

L'utilisateur doit toujours pouvoir accéder à la fiche d'alimentation.

UTILISATION

En position "OFF", l'appareil est éteint. "OFF" signifie arrêté. A partir de "*", l'appareil fonctionne; "*" correspond à la température maximale (plus chaude).

APPLICATION DU DISPOSITIF DE JUMELAGE

(voir figure 03)

Le dispositif de jumelage est composé des parties A et B. Il permet de faire adhérer la porte du minibar à la porte du meuble dans lequel il est monté, aussi bien pendant l'ouverture que pendant la fermeture.

Pour installer le dispositif de jumelage :

- visser la partie A à la porte du minibar ;
- ouvrir la porte du minibar à 90° ;
- visser la partie B, parfaitement horizontale, à la partie intérieure du vantail du meuble ; puis l'insérer dans la partie A de façon qu'elle puisse fonctionner comme guide de coulissement.



ATTENTION!

Pour assurer une fermeture correcte de la porte du réfrigérateur, s'assurer que la distance entre la partie intérieure de la porte du meuble et l'extérieur de la porte du réfrigérateur n'est pas supérieure à 9 mm (voir figure 03).

CHANGER LE SENS DE L'OUVERTURE DE LA PORTE

Dans les modèles encastrés la porte peut être accrochée à la porte du meuble qui le contient, par moyen du système traînant qui en permet l'ouverture simultanée (système à entraînement). Au cas où le sens d'ouverture de la porte est inversé par rapport à celui de la porte du meuble, on peut le changer comme suit:

- dévisser les vis qui fixent la plaque A à la structure du réfrigérateur ;
- enlever la bague avec goupille B et la bague fermée C de leur plaques et inverser leur positions;
- enlever la goupille D de sa place et l'introduire dans la place opposée;
- introduire la goupille supérieure dans le trou de la partie avant E opposé à la place avant;
- monter à nouveau la plaque A avec ses vis (voir figure 04).

DISPOSITIF DE SIGNALISATION ET CONTROLE OUVERTURE PORTE

Le système est composé par une sonde se trouvant dans le profil en plastique qui couvre la porte du Drink Plus (voir figure 05).

La sonde envoie un signal qui est fonction de la position de la porte du minibar (ouverte ou fermée). Cette sonde est connectée à un câble bipolaire qui sort de la partie arrière du minibar.



ATTENTION !

Si la lampe (DEL) est défectueuse ou le câble secteur est endommagé, ils doivent être remplacés par le fabricant ou son service d'assistance ou par une personne pareillement qualifiée, afin d'éviter tout risques.



ATTENTION !

Si vous jetez le réfrigérateur, vous devez enlever la porte avant.

DRINK PLUS 220V

ENTRETIEN

- Nettoyer régulièrement l'intérieur et l'extérieur du réfrigérateur en utilisant exclusivement de l'eau tiède et un détergent neutre.
- A l'issue du lavage, rincer à l'eau propre et essuyer soigneusement avec un chiffon souple.
- Ne pas utiliser : produits pour le nettoyage des glaces et des vitres ; détergents liquides, en poudre ou spray ; solvants ; alcool ; ammoniac ou produits abrasifs.
- Dans le cas où le minibar ne serait pas utilisé, il est recommandé de bien essuyer la partie interne et de laisser la porte entr'ouverte pour aérer l'intérieur.

En cas de non-fonctionnement ou fonctionnement irrégulier, vérifier que :

- a) la fiche est correctement introduite dans la prise de réseau
- b) la tension de réseau correspond bien à celle indiquée dans le tableau des DONNEES TECHNIQUES
- c) le sélecteur n'est pas en position " 0 "
- d) le réfrigérateur n'est pas situé près de sources de chaleur ou sous le soleil.



ATTENTION !

L'ammoniaque est utilisée comme réfrigérante.

Une fois par an, contrôlez si de fuites sont présentes sur les points de soudure (de traces jaunes devraient être visibles).

Si une fuite est présente, procédez avec les actions suivantes :

- Eteignez l'appareil
- Aérez la pièce
- Informez le Service après-vente Indel B.

UNIQUEMENT PURS LES VENTES DANS L'UNION EUROPÉENNE (UE)

Le produit est marqué conformément à la Directive Européenne 2012/19/EU (WEEE). Le symbole figurant sur le produit indique qu'il ne doit pas être traité comme déchet domestique.

Veiller à ce que ce produit ne soit pas éliminé conjointement aux déchets urbains mais traité comme DEEE professionnel.



ALLGEMEINES

Alle Minibars der Serie Drink Plus funktionieren mit dem Absorptionssystem, wodurch, da keine mechanischen in Bewegung stehenden Teile vorhanden sind, absolute geringe Lärmbelastung und Funktionstüchtigkeit garantiert werden kann.



ANMERKUNGEN



ACHTUNG!

Dieses Gerät ist für einen professionellen Gebrauch bestimmt (Hotel, Kreuzfahrtschiff oder ähnliches).

Die Minibar muss nur als Einbaumodell verwendet werden.

Alle Minibars dürfen nicht im Freien aufgestellt werden, auch wenn sie durch ein Wetterdach geschützt sind.

Die Minibar müssen in einem Möbel eingebaut werden und dürfen nicht offen installiert werden. Bei den elektrischen Anschlüssen sollte man auf Verlängerungen und Vielfachsteckdosen verzichten; wird die Minibar zwischen anderen Einrichtungselementen aufgestellt, ist sicherzustellen, dass das Anschlusskabel keine gefährlichen Knicke aufweist oder gequetscht wird. Nicht die Hinterseite der Minibar berühren, da dort Verbrennungsgefahr durch heiße Teile oder Verletzungsgefahr durch Metallteile besteht.

Niemals die Minibar reinigen oder warten, ohne dass das Anschlusskabel aus der Steckdose gezogen wurde: es ist auf keinen Fall ausreichend, den Wählschalter unter der Innenbeleuchtung auf Position „OFF“ zu drehen, um jedes Risiko eines elektrischen Schlags auszuschalten.

Für einen einwandfreien Betrieb mit geringem Stromverbrauch ist es wichtig, das Gerät vorschriftsmäßig zu installieren. Man sollte sich daher vergewissern, dass die Minibar auf einem vollkommen ebenen Untergrund aufgestellt wird und dass eine ausreichende Luftzufuhr zum Kühlaggregat gewährleistet ist.

IndelB lehnt jede Haftung für Personen- und Sachschäden ab, die aus der Nichtbefolgung der Aufstellungsanleitungen des vorliegenden Handbuchs entstehen sollten.



ACHTUNG!

Vor der Entsorgung in der Entsorgungsstelle ist der Kühlschrank fern von Feuer oder entzündlichen Substanzen zu halten.



ACHTUNG!

Dieses Gerät kann nicht auf öffentlichen Verkehrsmitteln verwendet werden.



ACHTUNG!

Halten Sie Kinder im Auge, damit diese nicht mit diesem Gerät spielen.



ACHTUNG!

Dieses Gerät kann nur dann von Kindern ab 8 Jahren und Personen mit verminderten körperlichen, sensorischen oder geistigen Fähigkeiten oder Mangel an Erfahrung und Kenntnis verwendet werden, wenn diese bei der Verwendung beaufsichtigt werden oder Anweisungen zum sicheren Gebrauch des Geräts erhalten und die damit verbundenen Gefahren verstanden haben. Kinder dürfen nicht mit dem Gerät spielen. Außerdem dürfen sie keine unbeaufsichtigten Reinigungs- oder Wartungsarbeiten ausführen.



ACHTUNG!

Vor der Ausführung der Reinigung und der Wartung die Stromversorgung unterbrechen.

DRINK PLUS 220V



ACHTUNG!

Dieses Gerät nur in Innenräumen verwenden.



ACHTUNG!

Keine explosiven Stoffe wie beispielsweise Spraydosen mit entzündlichem Gas zusammen mit diesem Gerät aufbewahren.



ACHTUNG!

Die Belüftungsöffnungen des Gerätes bzw. des Einbaukastens, in dem es sich befindet, freihalten.



ACHTUNG!

Den Abtauvorgang nicht mit mechanischen Vorrichtungen oder anderen - nicht vom Hersteller empfohlenen Mitteln - beschleunigen.



ACHTUNG!

Den Kühlkreislauf nicht beschädigen.



ACHTUNG!

Keine - nicht vom Hersteller empfohlenen - elektrischen Geräte in den Lebensmittel-Lagerfächern des Gerätes verwenden.



ACHTUNG!

Keine explosionsgefährlichen Stoffe wie Spraydosen mit einem brennbaren Treibmittel in diesem Gerät aufbewahren.



ACHTUNG!

Brand- oder Stromschlaggefahr.



ACHTUNG!

Darauf achten, den Kühlkreislauf nicht zu beschädigen. Er enthält Ammoniak (R717). Dieses Gas ist jedoch entflammbar.



ACHTUNG!

Sollte der Kühlkreislauf beschädigt werden, bitte sicherstellen, dass sich keine offenen Flammen oder Zündquellen im Raum befinden. Den Raum lüften.



ACHTUNG!

Darauf achten, dass keine heißen Gegenstände mit den Kunststoffteilen des Gerätes in Berührung kommen.



ACHTUNG!

Keine brennbaren Gase und Flüssigkeiten im Gerät aufbewahren.



ACHTUNG!

Keine brennbaren Produkte oder Gegenstände oder Produkte, die brennbare Flüssigkeiten enthalten, in, neben oder auf das Gerät stellen.



ACHTUNG!

Den Kondensator nicht berühren. Es ist heiß!

**ACHTUNG!**

- Die Minibar nur zum Kühlen und zur Aufbewahrung von geschlossenen Getränken und Snacks verwenden.
- Keine verderblichen Lebensmittel in der Minibar aufbewahren.
- Die Lebensmittel können in ihrer Originalverpackung oder in geeigneten Behältern aufbewahrt werden.
- Die Minibar ist nicht dazu bestimmt, um mit Lebensmitteln in Berührung zu kommen.
- Die Minibar ist nicht für die korrekte Aufbewahrung von Arzneimitteln bestimmt. Für derartige Produkte bitte die entsprechende Packungsbeilage beachten.

AUFSTELLUNG

Für eine optimale Aufstellung der Minibar ist zu beachten:

- dass das Gerät auf einem vollkommen ebenen Untergrund installiert wird;
- dass die Belüftung des Kühlaggregats durch Anbringung von Lufteinlass- und austrittsöffnungen gewährleistet wird (siehe Abbildung 01).

BELÜFTUNG

Das Absorptionskühlsystem erzeugt Wärme und erfordert deshalb eine gute Luftzirkulation; Räume mit unzureichender Lüftung sind deshalb ungeeignet. Die Minibar ist daher in einem Raum mit einer Öffnung für einen ausreichenden Luftaustausch (siehe Abbildung 01) aufzustellen. Auf keinen Fall die Lufteinlassgitter des Gerätes versperrern. Weiterhin das Gerät nicht in einem Raum mit direkter Sonneneinstrahlung oder in der Nähe von Wärmequellen installieren. Wenn man die Minibar in das Möbel einbaut, muss die Kühlgruppe in das Lüftungsrohr hineinragen, mit einem Querschnitt im Luftein- und -austritt von mindestens 200 cm² (siehe Abb. 01)

ELEKTRISCHER ANSCHLUSS UND ERDUNG

Vor dem Einstecken des Steckers in die Steckdose sicherstellen, dass die Netzspannung mit der auf dem Typenschild (im Inneren der Minibar) angegebenen übereinstimmt und dass die Steckdose fachgerecht geerdet ist, entsprechend den Sicherheitsbestimmungen für elektrische Anlagen. Die Steckdose muss darüber hinaus für die maximale Leistungsaufnahme des Gerätes, die ebenfalls auf dem Typenschild angegeben ist, vorgesehen sein.

**ACHTUNG!**

Sollte die Steckdose nicht geerdet sein oder sollten Vielfachsteckdosen oder Adapter verwendet werden, lehnt der Hersteller jede Haftung für Personen- und/oder Sachschäden an der Minibar ab.

**ACHTUNG!**

Im Jeden Fall muss der Versorgungsstecker stets zugänglich sein.

DRINK PLUS 220V

BEDIENUNG

In Stellung «OFF» ist das Gerät ausgeschaltet. «OFF» bedeutet Stopp. Von «*» an, ist das Gerät in Betrieb; wobei «*» entspricht der maximalen (wärmsten) Temperatur.

ANBRINGUNG DES BEWEGUNGSTEILS

(siehe Abb. 03)

Das Bewegungsteil ist eine aus zwei Teilen A und B bestehende Vorrichtung, anhand der die Minibartür sowohl während des Öffnens als auch während des Schließens mit der Tür des Möbels, in das die Minibar eingebaut ist, verbunden ist.

Für die Montage des Bewegungsteils auf folgende Weise vorgehen:

- Das Teil A an der Minibartür festschrauben.
- Die Minibartür um 90° öffnen.
- Das Teil B in perfekt waagrecht Lage innen am Flügel des Möbels aufschrauben und in das Teil A einsetzen, um als Gleitführung fungieren zu können.



WARNUNG!

Um ein korrektes Schließen der Tür des Kühlschranks zu gewährleisten muss man sicherstellen, dass der Abstand zwischen dem inneren Teil der Möbeltür und der Außenseite der Kühlschranktür nicht größer als 9 mm ist (siehe Abb. 03).

VERÄNDERUNG DER ÖFFNUNGSRICHTUNG DER TÜR

Bei den Einbaumodellen kann die Tür an der Tür des Möbels, welches diesen beinhalten soll, eingehängt werden; dies geschieht mittels der Zugvorrichtung, welche eine gleichzeitige Öffnung beider Türen erlaubt. Wenn die Öffnungsrichtung des Möbels nicht der Öffnungsrichtung des Kühlschranks entspricht, kann die Tür folgendermaßen verändert werden:

- Die Feststellschrauben der Platte A an der Struktur des Kühlschranks lockern;
- Die Buchse mit dem Bolzen B und die geschlossene Buchse C aus den entsprechenden Plättchen herausziehen und deren Stellung umkehren;
- Den Bolzen D aus seinem Sitz entfernen und im gegenüberliegenden Sitz einführen;
- Den oberen Bolzen in die Bohrung der Frontabdeckung E, seinem ursprünglichen Sitz gegenüberliegend, einsetzen ;
- Die Platte A mit den entsprechenden Schrauben wieder anbringen (siehe Abbildung 04).

WARN- UND KONTROLLVORRICHTUNG BEI OFFENER TÜR

Dieses System besteht aus einem Sensor, welcher in der Verkleidung über der Tür des Drink Plus eingebaut ist (siehe Abbildung 05).

Der Sensor empfängt. Je nach Stellung der Tür der Minibar ein Signal (offen oder geschlossen). Dieser Sensor ist mittels eines zweipoligen Kabels an der Rückseite der Minibar angeschlossen.



ACHTUNG!

Die Kontrolllampe(LED)funktioniert nicht oder das Versorgungskabel ist beschädigt; um Gefahrensituationen auszuschließen, vom Hersteller, vom Kundendienst oder von Fachpersonal ersetzen lassen.



ACHTUNG!

Bei der Entsorgung des Gerätes die vordere Tür abmontieren.

WARTUNG

- Das Innere und das Äußere des Kühlgerätes ausschließlich mit lauwarmem Wasser und neutralem Reinigungsmittel reinigen.
- Nach dem Reinigen mit sauberem Wasser nachspülen und mit einem weichen Tuch sorgfältig trocknen.
- Nicht zu verwenden sind: spezielle Glasreiniger und Spiegelreiniger; flüssige, pulverförmige oder sprayförmige Reinigungsmittel; Lösungsmittel; Alkohol; Ammoniak oder Scheuermittel.
- Bei Nichtbenutzung empfiehlt es sich, den Innenraum gut zu trocknen und die Tür halb offen zu lassen, um das Innere zu lüften.

Sollte das Gerät nicht anlaufen oder bei Betriebsstörungen ist folgendes zu kontrollieren:

- a) dass der Stecker korrekt in die Steckdose eingesteckt ist;
- b) dass die Netzspannung mit der in der Tabelle „TECHNISCHE EIGENSCHAFTEN “ angegebenen übereinstimmt;
- c) dass der Auswahlschalter nicht auf Position „O “ steht;
- d) dass die Minibar nicht in der Nähe von Wärmequellen steht oder direkter Sonneneinstrahlung ausgesetzt ist.



ACHTUNG!

Das Gerät wird mittels Ammoniak gekühlt. Alle 12 Monate den guten Zustand der Kälteanlage überprüfen und insbesondere das Vorhandensein von Lecks (die durch die Anwesenheit von gelben Flecken erkennbar sind) an den Schweißstellen der Rohre.

Im Falle von Lecks gehen sie wie folgt vor:

- Schalten Sie das Gerät aus
- Belüften Sie den Raum
- Informieren Sie den Service von Indel B.

NUR FÜR DEN VERKAUF IN DER EUROPÄISCHEN UNION (EU)

Dieses Gerät ist gemäß der europäischen Richtlinie 2012/19/EU (WEEE) gekennzeichnet. Das Symbol auf dem Produkt weist darauf hin, dass dieses Produkt nicht als normaler Haushaltsabfall zu behandeln ist.

Es ist zu garantieren, dass dieses Produkt nicht in den Strom der Siedlungsabfälle gelangt, sondern als professionelles Elektro- und Elektronik-Altgerät behandelt wird.



DRINK PLUS 220V

ОБЩИЕ СВЕДЕНИЯ

Все мини-бар серии Drink Plus работают по абсорбционной системе, которая гарантирует абсолютную бесшумность и надежность, поскольку не имеют механических деталей, находящихся в движении.



ПРЕДУПРЕЖДЕНИЕ



ВНИМАНИЕ!

Данный аппарат предназначен для профессионального использования (отель, круизные суда и т.п.).

Мини-бар должен использоваться во встроеном варианте.

Мини-бары не могут быть инсталлированы на открытом воздухе, даже в случае, если они находятся под прикрытием в виде навеса;

Мини-бар должны быть встроены в мебель и не могут быть установлены на открытом пространстве.

Устанавливая подсоединение к сети советуем избегать применения удлинителей и многоячеичных токоприёмников; в случае, если мини-бар установлен между некоторыми мебельными элементами, проверить состояние электропровода на отсутствие изгибов и опасных сжатий.

Не в коем случае не дотрагиваться до наружной части мини-бара, поскольку возможен риск обжечься, дотрагиваясь до горячих участков, а так же пораниться, дотрагиваясь до металлических элементов.

Не заниматься техническим обслуживанием или чисткой мини-бара, предварительно не отключив его от системы питания; а так же не достаточно повернуть указатель, находящийся под лампочкой, на OFF, чтобы исключить полностью риск контакта с электричеством.

Для того, чтобы гарантировать хорошую работу мини-бара и экономное потребление электроэнергии, важно правильно провести его установку. Для оптимальной работы надо удостовериться, что мини-бар установлен на абсолютно горизонтальной поверхности и что гарантировано проветривание охлаждающей группы/холодильной камеры.

ИНДЕЛЬ В не берёт на себя ответственность за возможные аварии, произошедшие с людьми или с вещами или с самим мини-баром в случае неправильной установки, отличающейся от указанной в этом пособии.



ВНИМАНИЕ!

Держать холодильник в далеке от огня и от огнеопасных веществ.



ВНИМАНИЕ!

Этот прибор не может быть использован в средствах передвижения общественного транспорта.



ВНИМАНИЕ!

Следить за детьми, играющими вблизи этого прибора.



ВНИМАНИЕ!

Данным аппаратом могут пользоваться дети старше 8 лет и люди с физическими, сенсорными или умственными недостатками или не имеющие соответствующего опыта и знаний, только если они находятся под присмотром или прошли надлежащий инструктаж по безопасности применения и ознакомлены с опасностями, сопряжёнными с этим аппаратом. Детям запрещается играть с данным аппаратом. Дети не могут выполнять операции по чистке и техническому обслуживанию без присмотра взрослых.



ВНИМАНИЕ!

Прежде, чем приступить к чистке и/или техническому обслуживанию, необходимо отключить питание (извлечь кабель питания из розетки).



ВНИМАНИЕ!

Данный аппарат предназначен только для внутреннего использования.

**ВНИМАНИЕ!**

Данный аппарат не предназначен для хранения взрывоопасных продуктов, таких как баллоны с горючими газами, товары в аэрозольной упаковке.

**ВНИМАНИЕ!**

Не загромождайте и не засоряйте вентиляционные отверстия холодильника или вмонтированной в него конструкции.

**ВНИМАНИЕ!**

Для ускорения процесса размораживания запрещается использовать механические устройства или другие средства, не рекомендованные производителем.

**ВНИМАНИЕ!**

Рабочий контур хладагента должен оставаться невредимым.

**ВНИМАНИЕ!**

На полках холодильника, предназначенных для хранения пищевых продуктов, запрещается использовать электронные устройства кроме устройств, рекомендованных производителем.

**ВНИМАНИЕ!**

В холодильнике запрещается хранить взрывоопасные изделия, такие как жестяные аэрозольные баллончики с горючими веществами.

**ВНИМАНИЕ!**

Опасность возгорания или удара электрическим током.

**ВНИМАНИЕ!**

Осторожно! Не повредите рабочий контур хладагента! Он содержит аммиак (R717). Это огнеопасный газ!

**ВНИМАНИЕ!**

Перед каждой проверкой (и во время проверки) состояния рабочего контура хладагента на предмет повреждений необходимо убедиться, что в помещении нет открытого огня/пламени или источников возгорания. Помещение необходимо проветривать.

**ВНИМАНИЕ!**

Следите за тем, чтобы горячие предметы не прикасались к пластиковым деталям холодильника.

**ВНИМАНИЕ!**

В холодильнике запрещается хранить огнеопасные газы и жидкости.

**ВНИМАНИЕ!**

Огнеопасные продукты, предметы или изделия, содержащие огнеопасные жидкости, запрещается ставить, размещать или хранить внутри холодильника, рядом с холодильником или на холодильнике

**ВНИМАНИЕ!**

Не прикасайтесь к конденсатору! Опасность ожога!

DRINK PLUS 220V



ВНИМАНИЕ!

- Минибар предназначен только для охлаждения и хранения напитков и лёгких закусок в закрытом виде.
- Минибар не предназначен для хранения скоропортящихся продуктов питания.
- Продукты питания можно хранить только в оригинальной упаковке или в подходящих ёмкостях/контейнерах.
- Минибар не предназначен для хранения продуктов питания в открытом виде.
- Минибар не предназначен для хранения лекарственных препаратов. Информация по таким продуктам приводится в иллюстративном вкладыше.

УСТАНОВКА

Для наиболее приемлемой установки мини-бара желательны:

- удостовериться, что мини-бар установлен на абсолютно горизонтальной поверхности;
- гарантировать проветривание охлаждающей группы/холодильной камеры, практикуя открывание входной дверцы и выход воздуха, как это указано на рисунке 01.

ПРОВЕТРИВАНИЕ

Абсорбционная холодильная система выделяет горячий воздух, ей необходимо проветривание, поэтому помещения с плохой вентиляционной системой не приспособлены к наличию мини-баров. Последние устанавливаются в помещении, гарантирующем хорошую вентиляцию воздуха и необходимое проветривание (см. рисунок 01), обязательно не закрывать и не загромождать решетки, которые способствуют хорошей вентиляции прибора. А так же необходимо избегать позиционирования мини-бара в месте, куда попадают солнечные лучи или рядом с источниками повышенного выделения тепла. Необходимо встроить мини-бар в мебельный элемент, устанавливая холодильную группу в вентиляционный трубопровод, гарантируя минимальный объём воздуха на входе и на выходе в размере 200 см² (см. рисунок 01).

ЭЛЕКТРИЧЕСКОЕ ПРИСОЕДИНЕНИЕ И ЗАЗЕМЛЕНИЕ

Прежде чем вставить вилку в розетку, удостовериться, что напряжение электричества соответствует указанному на технических табличках (находится на внутренней поверхности мини-бара), и что источник питания хорошо заземлён, как указывается в нормативах, касающихся безопасности электроустановок. В любом случае электророзетка должна переносить максимальное напряжение прибора, указанного на той же табличке.



ВНИМАНИЕ!

Если розетка не гарантирует должного заземления или в случае использования адапторов или многоячеичных токоприёмников Конструктор снимает с себя всю ответственность за возможные ущербы людям или вещам или самому мини-бару.



ВНИМАНИЕ!

Пользователь должен всегда иметь доступ к источнику питания.

ИСПОЛЬЗОВАНИЕ

В положении “OFF” устройство выключено. “OFF” означает останов. От значения “*” устройство начинает работать; “*” соответствует максимальной температуре (самая тёплая).

ПРИМЕНЕНИЕ ВОЛОКУШИ

(см. рисунок 03)

Волокуша – устройство, состоящее из двух частей А и В, которые позволяют присоединить дверь мини-бара с дверью мебельного элемента, в который встроены последний, как во время открывания, так и во время закрывания.

Для установки волокуши необходимо:

- привинтить часть А к двери мини-бара;
- открыть дверь мини-бара на 90°;
- привинтить часть В, абсолютно горизонтально к внутренней части дверцы мебельного элемента, и поместить её в часть А таким образом, чтобы она могла выполнять функцию ведомого скольжения.



ВНИМАНИЕ!

Чтобы дверцу холодильника закрыть корректно, необходимо обеспечить, чтобы расстояние между внутренней частью створки мебели и внешней частью дверцы холодильника не превышало 9 мм (см. рис. 03).

ИЗМЕНИТЬ НАПРАВЛЕНИЕ ОТКРЫТИЯ ДВЕРИ

В встроенных моделях дверца может быть подвешена на дверцу мебельного элемента, в котором находится мини-бар, с помощью специального буксира, которые позволяет открывать дверь одновременно (система волочения). В случае, если направления открытия дверцы бара не совпадает с дверцей мебельного элемента, его возможно изменить, следуя следующим указаниям:

- отвинтить винты, крепящие поверхность А к структуре холодильника;
- извлечь втулку с осью В и втулку закрытую С с соответствующей поверхности и поменять позицию;
- извлечь ось D из своего крепления и поместить её в противоположное;
- внедрить внешнюю ось в отверстие на передней поверхности Е, противоположной предыдущей позиции ;
- закрепить поверхность А с помощью соответствующих винтов (см. рисунок 04).

УСТРОЙСТВО СИГНАЛИЗАЦИИ И КОНТРОЛЬ ОТКРЫВАНИЯ ДВЕРИ

Система снабжена чувствительным элементом, находящимся в профиле из пластмассы, укрепленным на двери мини-бара D R I N K (см. рисунок 05).

Чувствительный элемент подает сигнал в момент открывания или закрывания двери мини-бара. Этот чувствительный элемент соединен с биполярным проводом, который выходит наружу с внешней части мини-бара.



ВНИМАНИЕ!

В случае, если индикаторная лампочка (LED) не функционирует, или провод системы проводки подвергнут каким-либо повреждениям, его надо заменить, обратившись к производителю, пользуясь его услугами, с помощью квалифицированного персонала, предоставленного производителем, во избежании любого возможного риска.



ВНИМАНИЕ!

Когда вы собираетесь поменять холодильник, необходимо смонтировать переднюю дверцу.

DRINK PLUS 220V

ТЕХНИЧЕСКОЕ ОБСЛУЖИВАНИЕ

- Для содержания в чистоте этого прибора советуем пользоваться влажной тряпочкой.
- Мойку холодильника производить регулярно внутри и снаружи только тёплой водой с нейтральным моющим средством.
- После мойки промыть чистой водой и вытереть мягкой ветошью.
- Не использовать: специальные средства для чистки стекла и зеркал; жидкие очистители, порошковые очистители, спреи; растворители; спирты; аммиак или абразивные материалы.

В случае, если мини-бар работает плохо или совсем не работает, удостовериться:

- a) что вилка правильно вставлена в розетку;
- b) напряжение сети соответствует тому, указанному в таблице технических данных;
- c) указатель не находится в позиции "0";
- d) холодильник не поставлен рядом с источником тепла и не находится под прямыми лучами солнца.



ВНИМАНИЕ!

Устройство охлаждается посредством аммиака. Каждые 12 месяцев проверять состояние холодильной установки, особенно на наличие утечек (о которых свидетельствует появление жёлтых пятен) в местах сварки труб.

В случае обнаружения утечки выполнить следующее:

- Выключить устройство
- Проветрить помещение
- Сообщить о случившемся в сервисный центр Indel B.

ТОЛЬКО ДЛЯ ПРОДАЖИ ТОВАРОВ НА ТЕРРИТОРИИ ЕВРОПЕЙСКОГО СООБЩЕСТВА (ЕС)

Данный аппарат маркирован в соответствии с директивой ЕС 2012/19/EU. (WEEE). Эта маркировка подразумевает, что данный продукт не подлежит утилизации как бытовой мусор.

Согласно маркировке данный продукт должен быть утилизирован как электрические и электронные отходы в соответствии с директивой EC RAEE.



Fig. 01

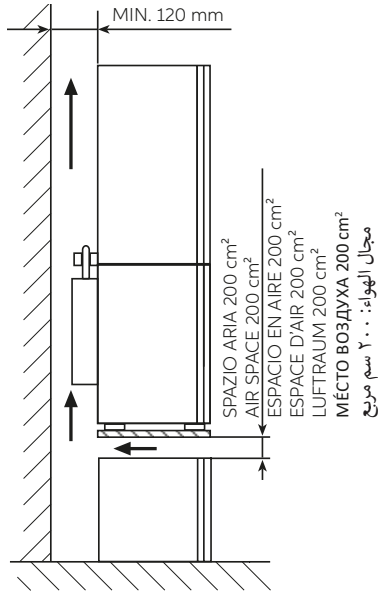
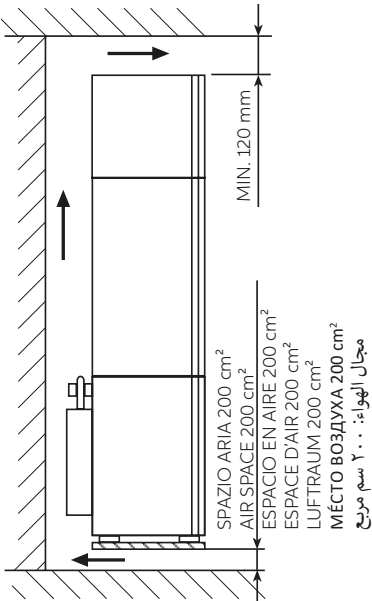
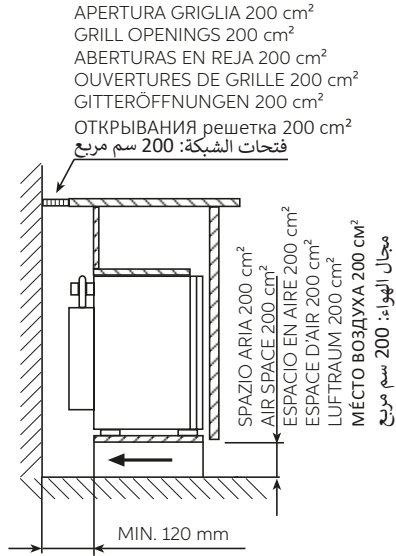
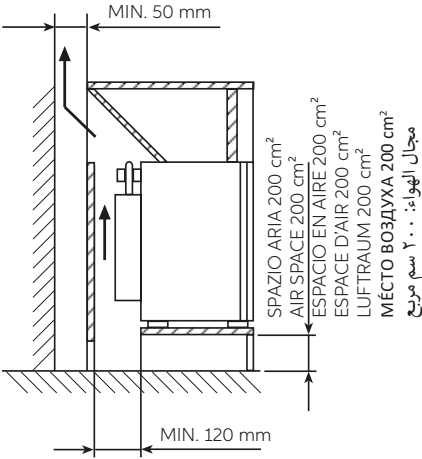

APERTURA GRIGLIA 200 cm²
GRILL OPENINGS 200 cm²
ABERTURAS EN REJA 200 cm²
OUVERTURES DE GRILLE 200 cm²
GITTERÖFFNUNGEN 200 cm²
ОТКРЫВАНИЯ решетки 200 cm²
فتحات الشبكة: 200 سم مربع

DRINK PLUS 220V

Fig. 02

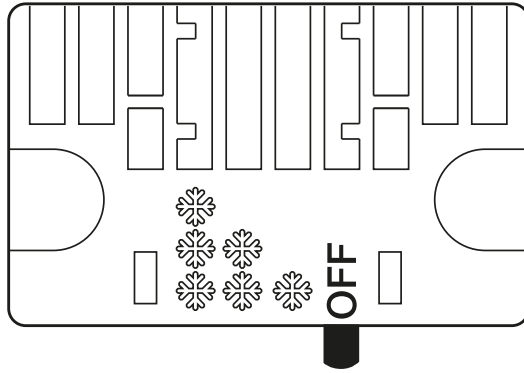

Fig. 03

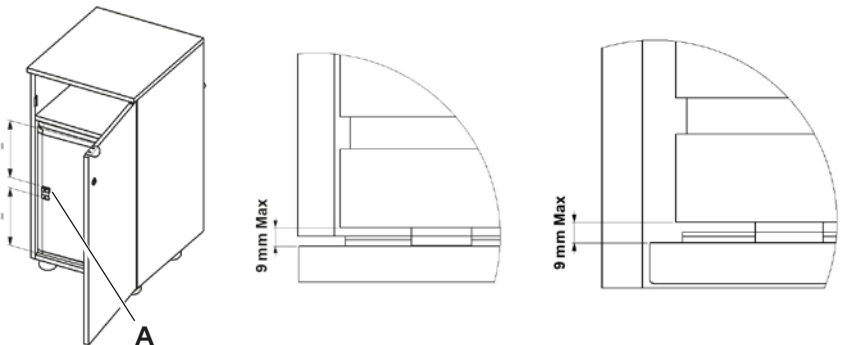
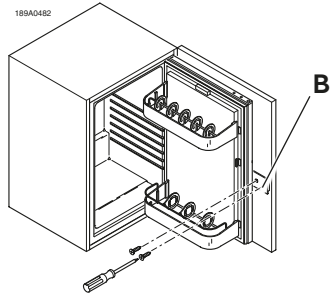
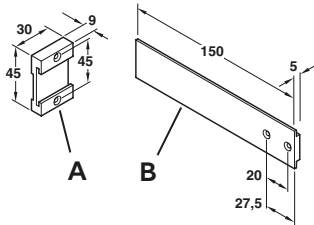
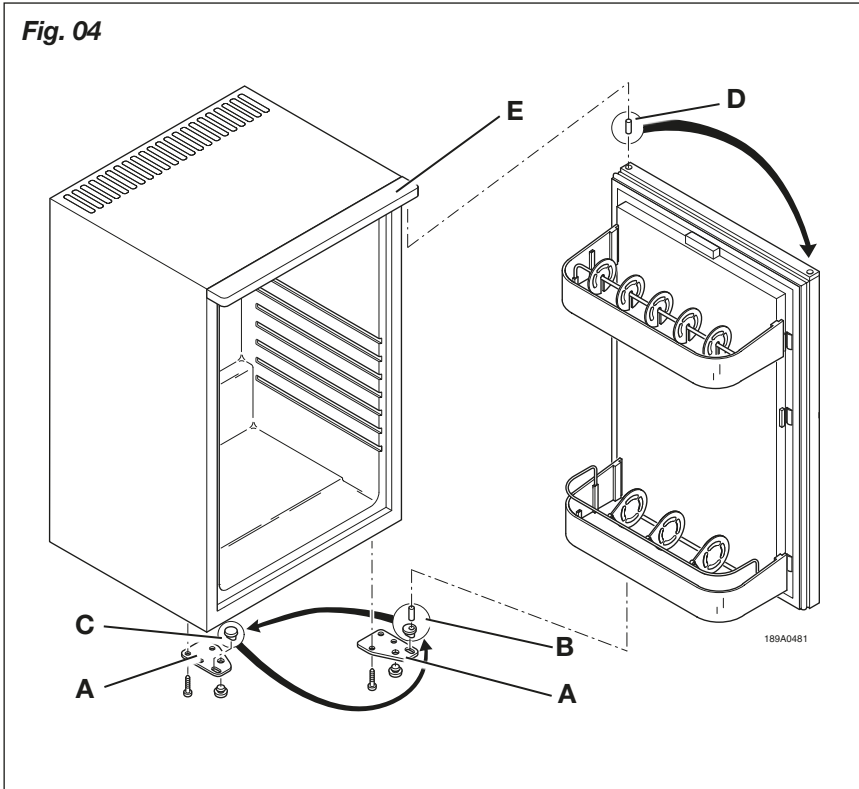
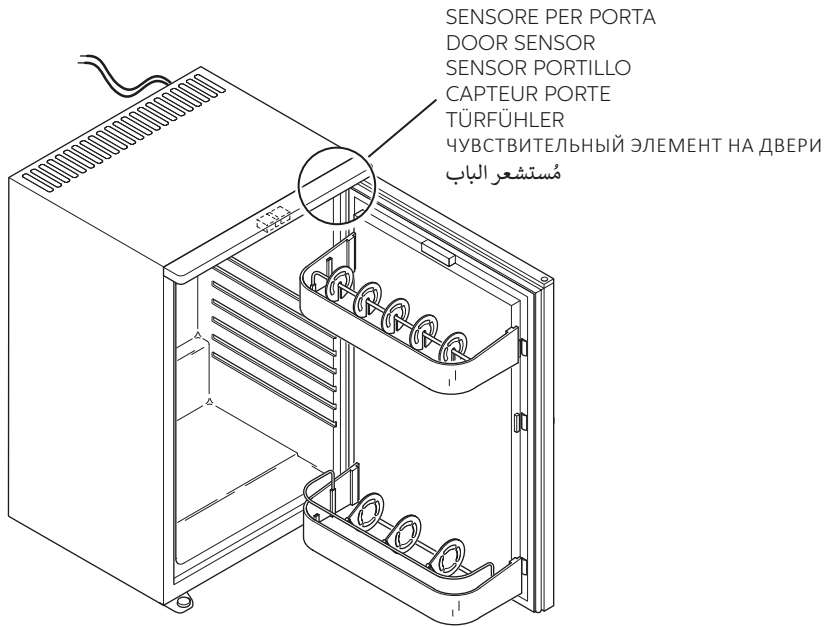

Fig. 04



DRINK PLUS 220V

Fig. 05



الصيانة:

- دائمًا قم بتنظيف الجزء الداخلي والخارجي للثلاجة باستخدام المياه الدافئة والمنظفات المخصصة لذلك فقط.
- عقب الغسيل، قم بالشطف بمياه نظيفة والتجفيف باستخدام قطعة قماش ناعمة.
- لا تقم باستخدام الآتي: منتجات التنظيف الخاصة بالزجاج والمرابيات أو المنظفات سواء كان المنتج سائل أو مسحوق أو رش أو يحتوى على كحول أو أمونيا أو المنتجات التي بها مواد كاشطة.
- إذا كنت لا تستخدم الميني بار، فمن الأفضل تنظيفه جيدًا من الداخل وترك الباب جزئيًا لتهوية المناطق الداخلية.

في حالة حدوث عطل أو خطأ فني، يرجى التأكد من الآتي:

- أ- توصيل القابس داخل المقبس الكهربائي بشكل صحيح؛
- ب توافق جهد التيار الكهربائي مع الجهد المبين على جدول البيانات الفنية؛
- ت أن المفتاح ليس على وضعية "OFF"؛
- ث أن الثلاجة ليست قريبة من مصادر الحرارة أو معرضة لأشعة الشمس.

تستخدم الأمونيا كمبرد. سنويًا يجب ملاحظة إذا كان هناك أى تسريب في نقاط اللحام بوحدة التبريد (بظهور علامات صفراء) في

- حالة التسريب، برجاء اتباع الخطوات التالية
- فصل التيار عن الثلاجة
- تهوية الغرفة جيدًا
- أخطار خدمة عملاء Indel'B المعتمد

العَرَبِيَّة

فقط للمبيعات داخل الاتحاد الأوروبي (EU)

صمم هذا الجهاز وفقا للتوجيهات الأوروبية ١٩/٢٠١٢ الاتحاد الأوروبي (نفايات المعدات الكهربائية والإلكترونية).

تشير العلامة الملصقة هذا المنتج إلى أنه لا يعد من النفايات المنزلية.

تأكد من أن هذا المنتج لا يعد ضمن النفايات المنزلية ولكن يتم التعامل معه على أنه من نفايات المعدات الكهربائية والإلكترونية المهنية.



DRINK PLUS 220V

الاستعمال

في الوضع OFF، يكون التبريد معطل وهناك ٣ أوضاع أخرى *، **، ***، للتحكم في درجة التبريد
"***" تكون لأقل تبريد و "****" لأعلى تبريد

- في الإصدارات الخاصة يمكن ربط الباب بإطار تثبيت الخزانة عن طريق مجرى السحب مما يتيح فتحهم في وقت واحد (نظام الجر). إذا تم فتح الباب من الاتجاه المقابل لمقبض الخزانة، تصرف على النحو التالي :
- قم بفك مسامير التثبيت التي تربط اللوحة المعدنية A بجسم الثلاجة .
 - قم بأخذ الدعامه المعدنية المثبتة بالمسمار B والدعامه المعدنية المفتوحة C خارج اللوحات الخاصة بهم، ثم قم بتبديل أماكنهم؛
 - قم بفك المسمار D من مكانه وضعه في المكان المقابل له؛
 - قم بتثبيت المسمار الأعلى في الفتحة الموجودة في اللوحة الأمامية E في المكان المقابل لمكانها السابق؛
 - قم بوضع اللوحة المعدنية A مرة ثانية باستخدام مسامير التثبيت الخاصة بها (انظر الشكل ٣)

إجراء عملية السحب

(انظر الشكل ٤)

- يتكون جهاز السحب من جزئين A و B، و يربط الجهاز باب الميني بار بباب قطعة الخشب المثبت بها الميني بار، عند فتح وغلق كل منهما.
- لتثبيت جهاز السحب، قم بالآتي:
- قم بربط الجزء على باب الميني بار؛
 - قم بفتح باب الميني بار بزاوية ٩٠ درجة مئوية؛
 - قم بربط الجزء B، بشكل أفقي تمامًا داخل قطعة الخشب، و قم بتثبيتته في الجزء A حتى يعمل كمجرى متحرك .



تحذير!

لضمان غلق باب الثلاجة بصورة صحيحة، تأكد من أن المسافة بين الجزء الداخلي لباب الوحدة والجزء الخارجي لباب الثلاجة لا تتعدى ٩ مم (انظر الشكل ٤)

جهاز الإنذار والتحكم بفتح الباب:

يتكون النظام من جهاز استشعار مثبت بالجانب البلاستيكي فوق باب درينك (انظر الشكل ٥). يستقبل جهاز الاستشعار الإشارة بناء على موضع الميني بار (مفتوح أو مغلق). يتم توصيل جهاز الاستشعار بسلك له مدخلين يخرجون من الجزء الخلفي للميني بار.



تحذير!

في حالة تلف المصباح (LED) وسلك التيار الكهربائي، يجب تغييرهما من قبل الشركة المصنعة أو وكيل خدماتها أو من قبل الشخص المختص من أجل تجنب المخاطر.



تحذير!

عند الرغبة في التخلص من الثلاجة، يجب فك الباب الأمامي.



تحذير!

صمم هذا الجهاز لخدمة أعراض مهنية (مثل الفنادق أو السفن السياحية أو ما شابه ذلك).

التثبيت:

للتأكد من أن الميني بار تم تركيبه بشكل صحيح، ينصح بالآتي:
التأكد من تثبيته على سطح مستو تمامًا.

ضمان أن وحدة التبريد مهوأة من خلال فتح الباب وغلقة لدخول الهواء وخروجه كما هو مبين في الشكل ١.

التهووية:

ينبعث من نظام التبريد بالامتصاص حرارة ويتطلب مستوى جيد من التهوية ويجب وضعه في مكان جيد التهوية، كما أنه يجب تركيب الميني بار في مكان مفتوح لتوفير عملية تجديد الهواء بالشكل المطلوب (انظر الشكل ١)، كما أنه لا يجب تغطية الشبكات أو سدها تحت أي ظرف حيث أنها تقوم بتوفير التهوية الجيدة للجهاز. أيضًا تذكر عدم تثبيت الوحدة في منطقة معرضة لأشعة الشمس نهائيًا أو بالقرب من مصادر أخرى للحرارة. عند تثبيت الميني بار في وحدة الأثاث، تأكد من أن وحدة التبريد موصلة بقناة التهوية وتأكد من وجود مجال لسحب الهواء وخروجه بما لا يقل عن ٢٠٠ سم (انظر الشكل ١).

الربط الكهربائي والأرضي:

قبل توصيل المقابس بالتيار الكهربائي، تأكد من أن الجهد الكهربائي يتفق مع ما هو مبين على لوحة التصنيف المعدنية (الموجودة داخل الميني بار) وأن المقبس يحتوي على نظام كهربائي أرضي طبيعي كما هو مطلوب بموجب لوائح السلامة للأنظمة الكهربائية. كما يجب أن يكون المقبس الكهربائي قادرًا على دعم الحد الأقصى لتحميل الطاقة الخاصة بالجهاز كما هو مبين على اللوحة المعدنية نفسها.



تحذير!

في حالة عدم تجهيز المقبس بنظام كهربائي أرضي أو في حالة استخدام مقابس أو محولات متعددة الفتحات، تنتفي مسؤولية الشركة المصنعة عن أي إصابات للأشخاص أو أضرار تلحق بالممتلكات وأو تحدث للميني بار نفسه.



تحذير!

يجب أن يكون المستخدم دائمًا قادرًا على الوصول إلى المقبس.



تنبيه!

يجب العمل على عدم إعاقة فتحات تهوية الجهاز أو التركيبة المدمج بداخلها.



تنبيه!

لا تستخدم أجهزة ميكانيكية أو وسائل أخرى تختلف عن الوسائل التي تنصح بها الشركة المصنعة من أجل الإسراع في عملية تذويب الثلج.



تنبيه!

لا تلتف دائرة التبريد.



تنبيه!

لا تستعمل أجهزة كهربائية داخل حيزات الجهاز من أجل حفظ المواد الغذائية، إلا إذا كانت من النوع الذي تنصح به الشركة المصنعة.



تنبيه!

لا تحفظ داخل هذا الجهاز عناصر قابلة للانفجار مثل قوارير "السربراى" التي تحتوي على مادة طاردة قابلة للاشتعال.

DRINK PLUS 220V



تنبيه!

يجب العمل على عدم إعاقة فتحات تهوية الجهاز أو التركيبة المدمج بداخلها.



تنبيه!

لا تستخدم أجهزة ميكانيكية أو وسائل أخرى تختلف عن الوسائل التي تنصح بها الشركة المصنعة من أجل الإسراع في عملية تذويب الثلج.



تنبيه!

لا تتلف دائرة التبريد.



تنبيه!

لا تستعمل أجهزة كهربائية داخل حيزات الجهاز من أجل حفظ المواد الغذائية، إلا إذا كانت من النوع الذي تنصح به الشركة المصنعة.



تنبيه!

لا تحفظ داخل هذا الجهاز عناصر قابلة للانفجار مثل قوارير "السريري" التي تحتوي على مادة طاردة قابلة للاشتعال.



تنبيه!

خطر حريق أو صدمة كهربائية.



تنبيه!

يجب الحرص على عدم إتلاف دائرة التبريد. حيث تحتوي على الأمونيا (R717). هذا الغاز قابل للاشتعال.



تنبيه!

في حالة تعرض دائرة التبريد للضرر، تحقق من عدم وجود لهب أو مصادر اشتعال داخل الغرفة. اعمل على تهوية الغرفة.



تنبيه!

لا تترك الأشياء الساخنة تلمس الأجزاء البلاستيكية من الجهاز.



تنبيه!

لا تحفظ سوائل قابلة للاشتعال داخل الجهاز.



تنبيه!

لا تضع منتجات أو أشياء قابلة للاشتعال أو منتجات تحتوي على سوائل قابلة للاشتعال داخل أو بالقرب أو فوق الجهاز.



تنبيه!

لا تلمس المكثف. فهو ساخن!



تنبيه!

- يقتصر استخدام ثلاجة الميني بار على تبريد وحفظ المشروبات والوجبات الخفيفة المغلقة.
- لا يُحفظ أي طعام قابل للتلف في ثلاجة الميني بار.
- يمكن حفظ الطعام فقط في عبواته الأصلية أو في حاويات مناسبة.
- ثلاجة الميني بار ليست مُصممة لاحتواء الطعام.
- ثلاجة الميني بار ليست مُصممة للحفاظ الصحيح للأدوية. راجع التعليمات الواردة في نشرة العبوة الخاصة بالمنتج الطبي.

معلومات عامة :

يعمل كل ميني بار لدى مجموعة درينك بنظام امتصاص يضمن الهدوء التام وإمكانية التشغيل بطريقة مضمونة حيث لا توجد أي أجزاء ميكانيكية متحركة .

يستخدم الميني بار كوحدة مدمجة. لا يمكن تثبيت أجهزة الميني البار في مكان مفتوح، حتى وإن كان سيتم تغطيتها بغطاء، وإنما يجب تركيبها داخل إحدى قطع الأثاث وعدم تركها قائمة بذاتها. لا تستخدم التوصيلات متعددة المقابس عند توصيل الميني بار، وتأكد من أن السلك غير مُعقّد أو مضغوط في حالة تركيب الميني بار بين قطع الأثاث. تجنب ملامسة الجزء الخلفي للميني بار، حيث أنه سيظل هناك أثر متبقي من المخاطر المحتمل حدوثها والناجمة عن الحروق إذا قمت بلامسة أجزاء ساخنة والإصابة بجروح في حالة ملامسة عناصر معدنية. تذكر أنه لا يمكن القيام بأي من أعمال التنظيف أو الصيانة إلا بعد قطع اتصال الميني بار بالتيار الكهربائي. يرجى ملاحظة أن إغلاق المفتاح الموجود تحت المصباح لا يعد كافيًا لتجنب أي من المخاطر التي تنتج عن الاتصال الكهربائي. سيعمل الجهاز بأفضل أداء ممكن وبقدرة تشغيل عالية فقط في حالة تثبيته بطريقة صحيحة، وكذلك يجب تثبيت الميني بار على سطح مستو تمامًا وجيد التهوية حتى يعمل بشكل مقبول وفعال. الشركة غير مسؤولة عن أي إصابات تحدث للأشخاص أو أضرار تلحق بالمقار و/أو تحدث للميني بار نفسه، والتي تنتج عن أي تركيب لا يتفق مع طريقة التركيب المبينة في هذا الدليل.



تحذير!

يرجى حفظ المنتجات بعيدًا عن النار أو ما شابه ذلك من مواد متوهجة قبل التصرف في الفلاجة.



تحذير!

لا يمكن استخدام الجهاز في المواصلات العامة.



تحذير!

يجب مراقبة الأطفال لضمان عدم العبث بالجهاز.



تحذير!

لا يمكن للأطفال من سن ٨ سنوات أو أكثر استخدام الجهاز، وكذلك الأشخاص الذين يعانون من نقص في القدرات الجسدية أو الحسية أو القدرات العقلية أو نقص في الخبرة والمعرفة دون وجود رقابة وإرشاد حول كيفية استخدام الجهاز بطريقة آمنة وفهم المخاطر التي قد تنتج عنه. يحظر على الأطفال العبث بالجهاز، ويحظر على الأطفال القيام بأعمال التنظيف والصيانة دون إشراف.



تحذير!

يفصل التيار الكهربائي قبل التنظيف والصيانة.



تحذير!

يستخدم الجهاز في الأماكن المغلقة فقط.



تحذير!

يحظر تخزين مواد مسببة للانفجار مثل البخاخات ذات الوقود قابل للاشتعال داخل هذا الجهاز.

